



Канальные вентиляторы объединяют в себе такие преимущества осевых вентиляторов как прямолинейность потока воздуха и простота монтажа с большим постоянством давления, низким уровнем шума и необычайно большим коэффициентом полезного действия центробежного вентилятора.

**Корпус**

Корпус изготовлен из оцинкованного стального листа и выполнен в виде канала прямоугольного сечения. Таким образом, вентилятор можно устанавливать непосредственно в вентиляционном канале в любом положении. Со стороны входа и выхода они оснащены стандартным фланцем шириной 20 мм. Для типового ряда ЕКА 200-450 используются рабочие колеса с загнутыми вперед лопатками, изготовленные из оцинкованного стального листа. Для типового ряда КНА 200-450 используются рабочие колеса большой производительности с загнутыми назад лопатками, изготовленные из алюминия, обладающего стойкостью к морской воде. Вентиляторы типовых рядов SIGMA, у которых электродвигатель и рабочее колесо установлены на откидной дверце, особенно удобны для проведения технического обслуживания и поэтому их следует использовать на загрязненном воздухе.

**Рабочие колеса**

Рабочее колесо смонтировано непосредственно на внешнем роторе электродвигателя и сбалансировано вместе с ним по двум плоскостям в соответствии с классом качества G 2,5 по DIN/ISO 1940.

**Подключение к электрической сети**

Приводные электродвигатели имеют выведенный наружу кабель. Подключение к электрической сети осуществляется с помощью прилагаемой, но не подсоединенной клеммной коробки со степенью защиты IP 44.

**Характеристики производительности по воздуху**

Характеристики для этого типового ряда были получены при способе монтажа В (вход свободен, к выходу подсоединена магистраль) и отражают перепад полного давления Δр<sub>t</sub> в зависимости от производительности по воздуху. Динамическое давление р<sub>d2</sub> относится к поперечному сечению фланца на выходе вентилятора.

- К Вентилятор для прямоугольного канала
- Е С односторонним всасыванием
- Н Рабочее колесо с загнутыми вперед лопатками
- А Электродвигатель с внешним ротором
- Е Однофазная сеть; D=Трехфазная сеть
- Диаметр рабочего колеса
- Число полюсов
- К Уменьшенный электродвигатель

**Уровни шума**

На характеристиках производительности по воздуху (числа, обведенные окружностью) представлен средневзвешенный уровень звуковой мощности канала со стороны выхода L<sub>WA4</sub>.

Средневзвешенный уровень звуковой мощности со стороны забора воздуха L<sub>WA3</sub> в соответствии с DIN 45 635, часть 38, определяется следующим образом:

$$L_{WA3} = L_{WA4} - 2 \text{ дБ(А)}$$

Средневзвешенный уровень звуковой мощности корпуса L<sub>WA2</sub> в соответствии с DIN 45 635, часть 38, определяется следующим образом:

$$L_{WA2} = L_{WA4} - 15 \text{ дБ(А)}$$

Средневзвешенный приблизительный уровень звукового давления L<sub>pд</sub> на расстоянии 1 м можно получить путем вычитания из средневзвешенного уровня звуковой мощности величины, равной 7 дБ (А).

Необходимо учитывать, что отражения и характеристика помещения, а также собственные частоты по-разному влияют на величину уровня звукового давления. Во избежание передачи корпусного шума на подсоединенный воздуховод, рекомендуется использовать наши элементы для соединения с каналом. Для расчета глушителей шума представляет интерес октавный уровень звуковой мощности, который определяется следующим образом: **L<sub>Wокт</sub> = L<sub>WA4</sub> + L<sub>Wrel</sub>**

Относительные октавные уровни звуковой мощности L<sub>Wrel</sub> при средних частотах октавных полос представлены в следующей таблице:

f <sub>m</sub> [Гц]	63	125	250	500	1000	2000	4000	8000
L <sub>wrel</sub> [дБ]	5	-2	-2	-3	-3	-8	-12	-24

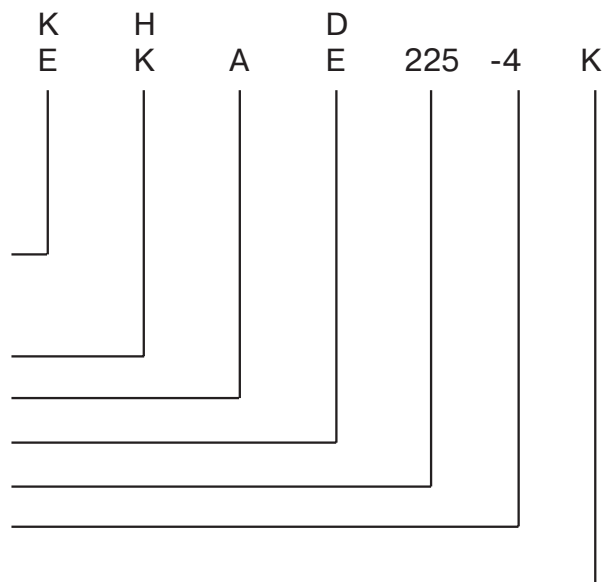

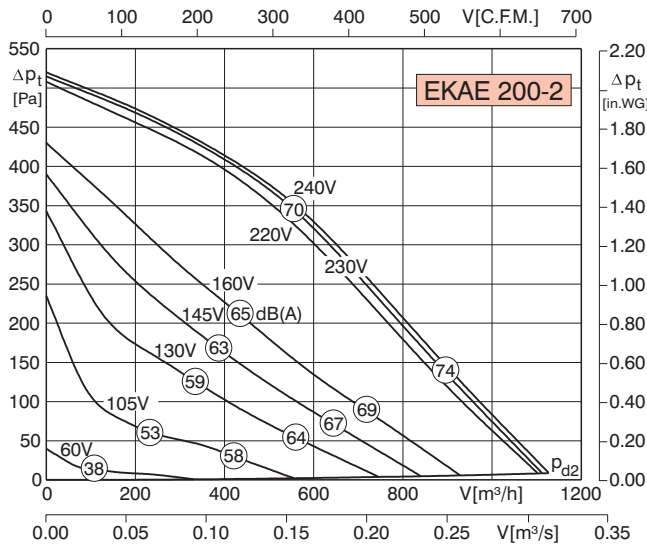
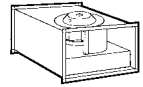

Typ	EKAЕ 200-2	Artnr.	D00-20003
U	230 V	50 Hz	I <sub>A</sub> / I <sub>N</sub> 1.8
P <sub>1</sub>	0.17 kW		IP44
I <sub>N</sub>	0.76 A		01.024
n	2530 min <sup>-1</sup>		9.4 kg
C <sub>400V</sub>	5 μF		RE 1.5
t <sub>R</sub>	60 °C		RSE 1.4
Δp <sub>fa min</sub>	-- Pa		ED 2.5
ΔI	-- %		--

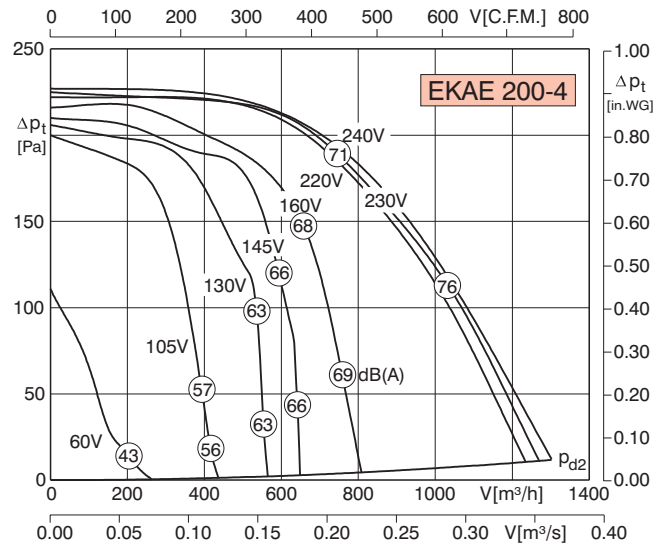

Typ	EKAЕ 200-4	Artnr.	D00-20000
U	230 V	50 Hz	I <sub>A</sub> / I <sub>N</sub> 2.1
P <sub>1</sub>	0.33 kW		IP44
I <sub>N</sub>	1.5 A		01.024
n	1190 min <sup>-1</sup>		13 kg
C <sub>400V</sub>	6 μF		RE/RTE 1.5
t <sub>R</sub>	50 °C		RSE 2.5
Δp <sub>fa min</sub>	-- Pa		ED 2.5
ΔI	-- %		MSE 1

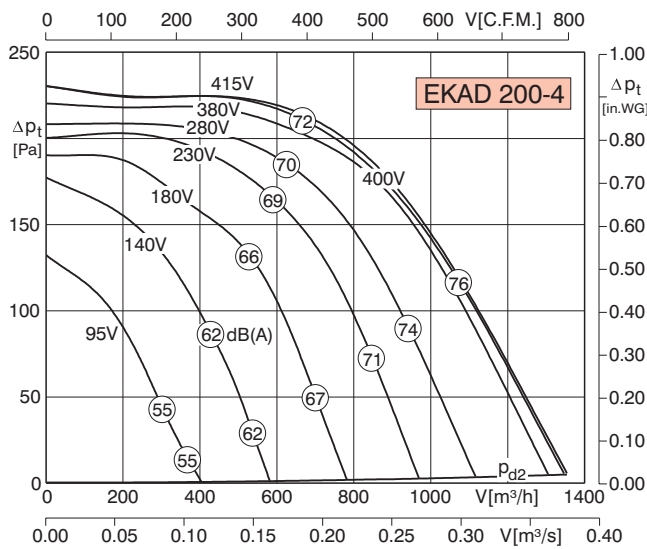

Typ	EKAD 200-4	Artnr.	D00-20050
U	400 V	50 Hz	I <sub>A</sub> / I <sub>N</sub> 2.0
P <sub>1</sub>	0.33 kW		IP44
I <sub>N</sub>	0.61 A		01.006
n	1270 min <sup>-1</sup>		13 kg
C <sub>400V</sub>	-- μF		RTD 1.2
t <sub>R</sub>	60 °C		--
Δp <sub>fa min</sub>	-- Pa		--
ΔI	-- %		MSD 1

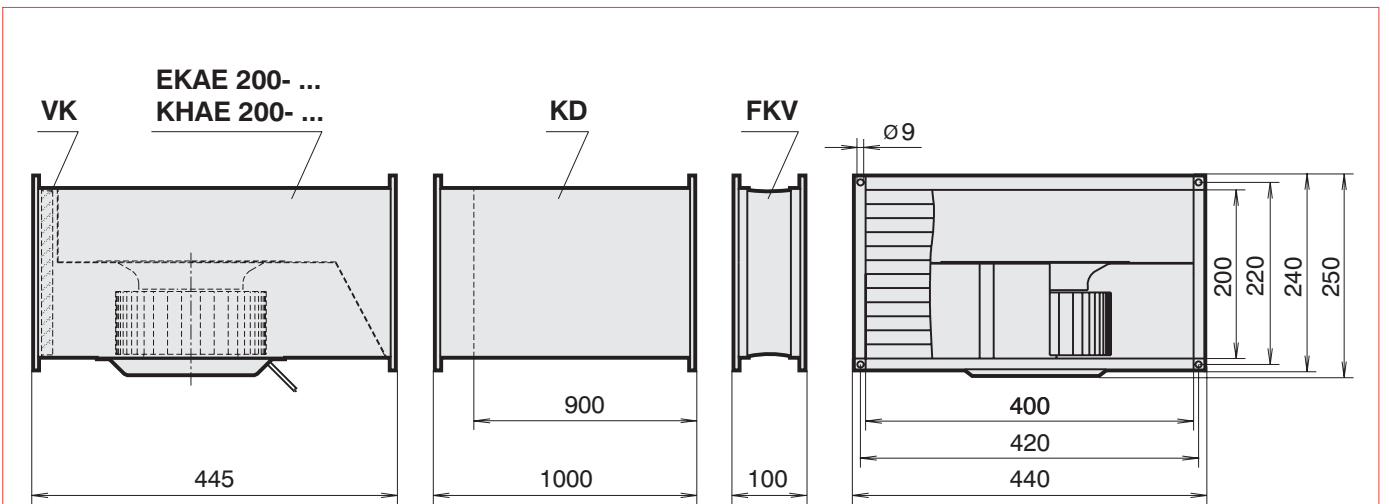
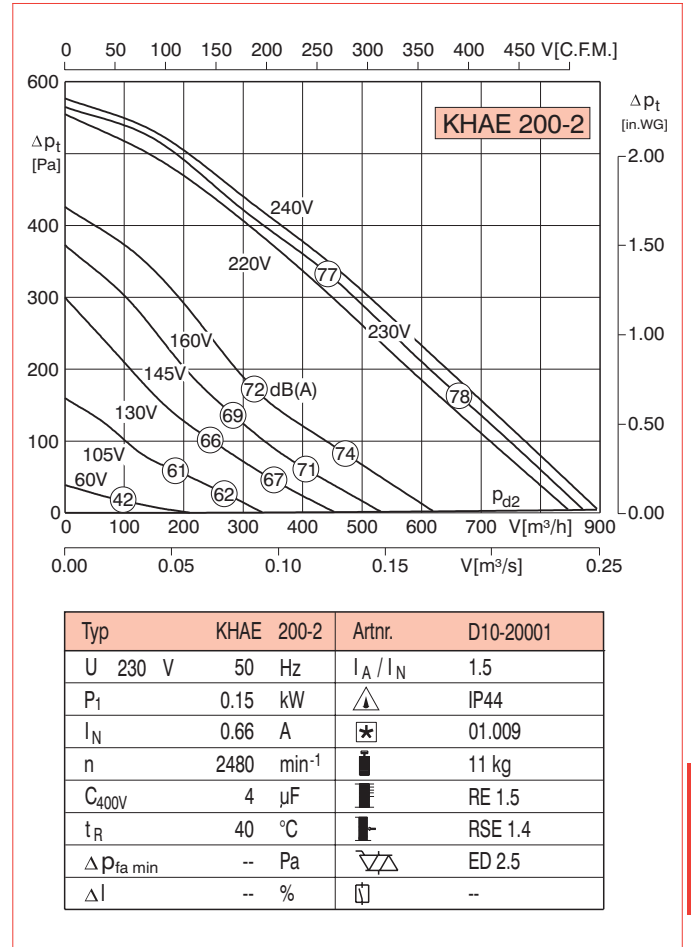
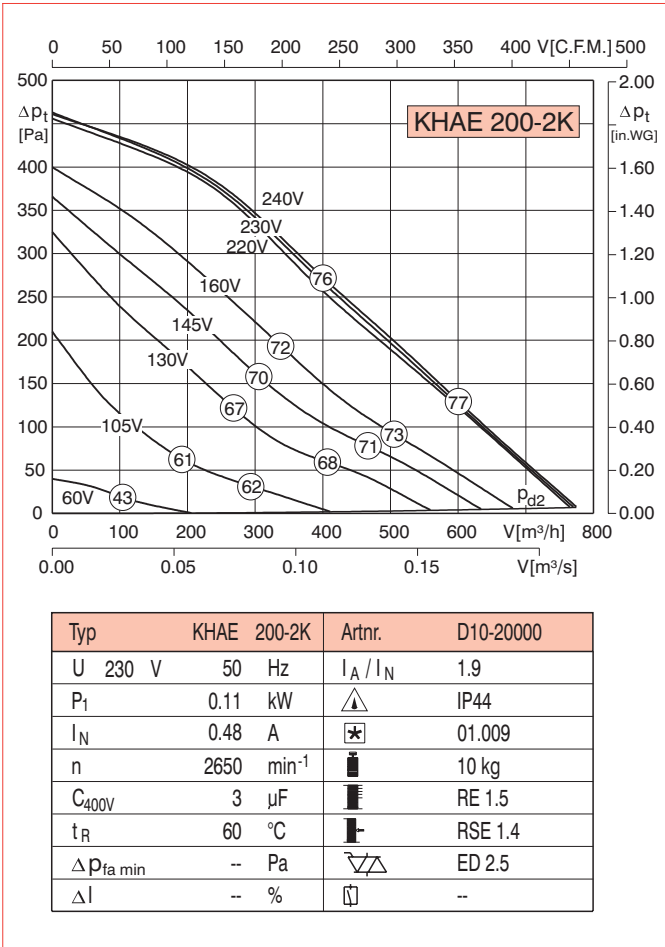

**Schalldämpferdaten KD 40/20**

Luftmenge [m <sup>3</sup> /h]	Druckverlust [Pa]	Einfügedämmmaß De [dB]						
		125 Hz	250 Hz	500 Hz	1000 Hz	2000 Hz	4000 Hz	8000 Hz
600	11	7	12	23	30	32	28	20
800	20							
1000	38							
1200	51							
1400	65							

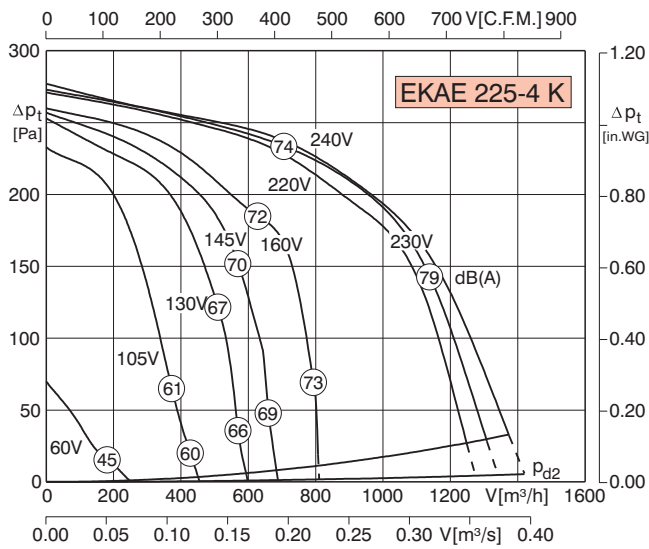
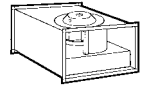

Typ	EKAE 225-4K	Artnr.	D00-22503
U	230 V	50 Hz	I <sub>A</sub> / I <sub>N</sub> 1.3
P <sub>1</sub>	0.36 kW	△	IP44
I <sub>N</sub>	1.6 A	⊗	01.024
n	1070 min <sup>-1</sup>	■	18 kg
C <sub>400V</sub>	6 μF	■	RE/RTE 3.2
t <sub>R</sub>	40 °C	■	RSE 2.5
Δp <sub>fa min</sub>	25 Pa	▽	ED 2.5
ΔI	-- %	□	MSE 1

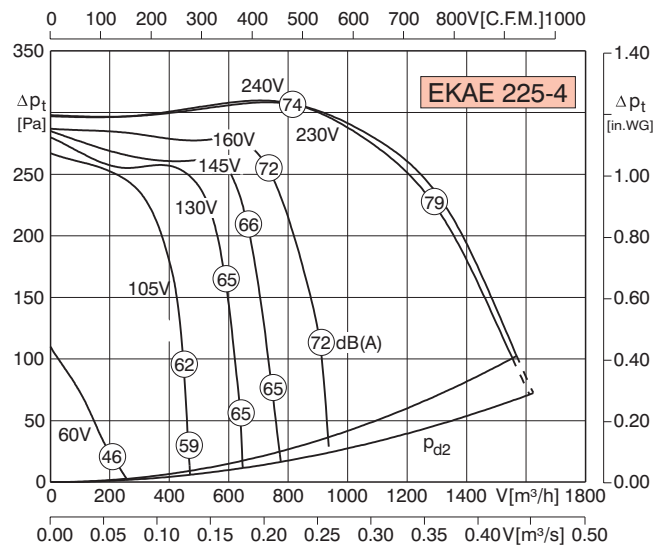

Typ	EKAE 225-4	Artnr.	D00-22500
U	230 V	50 Hz	I <sub>A</sub> / I <sub>N</sub> 1.7
P <sub>1</sub>	0.49 kW	△	IP44
I <sub>N</sub>	2.2 A	⊗	01.024
n	1220 min <sup>-1</sup>	■	19.5 kg
C <sub>400V</sub>	8 μF	■	RE/RTE 3.2
t <sub>R</sub>	40 °C	■	RSE 2.5
Δp <sub>fa min</sub>	35 Pa	▽	ED 2.5
ΔI	-- %	□	MSE 1

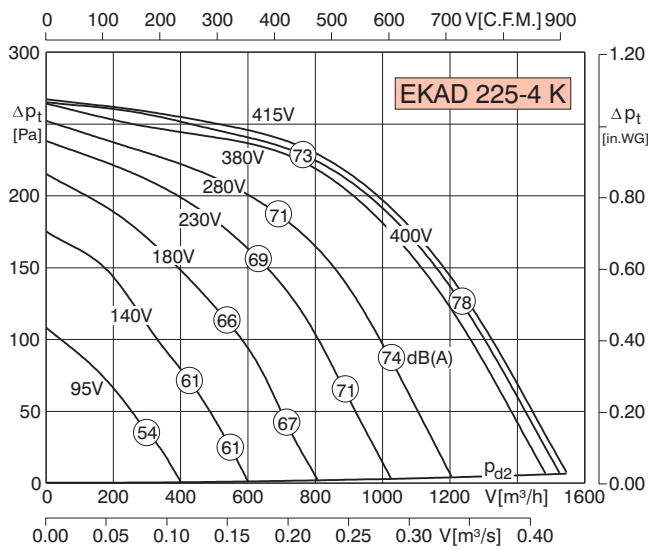

Typ	EKAD 225-4K	Artnr.	D00-22550
U	400 V	50 Hz	I <sub>A</sub> / I <sub>N</sub> 1.8
P <sub>1</sub>	0.36 kW	△	IP44
I <sub>N</sub>	0.68 A	⊗	01.006
n	1140 min <sup>-1</sup>	■	18 kg
C <sub>400V</sub>	-- μF	■	RTD 1.2
t <sub>R</sub>	60 °C	■	--
Δp <sub>fa min</sub>	-- Pa	▽	--
ΔI	-- %	□	MSD 1

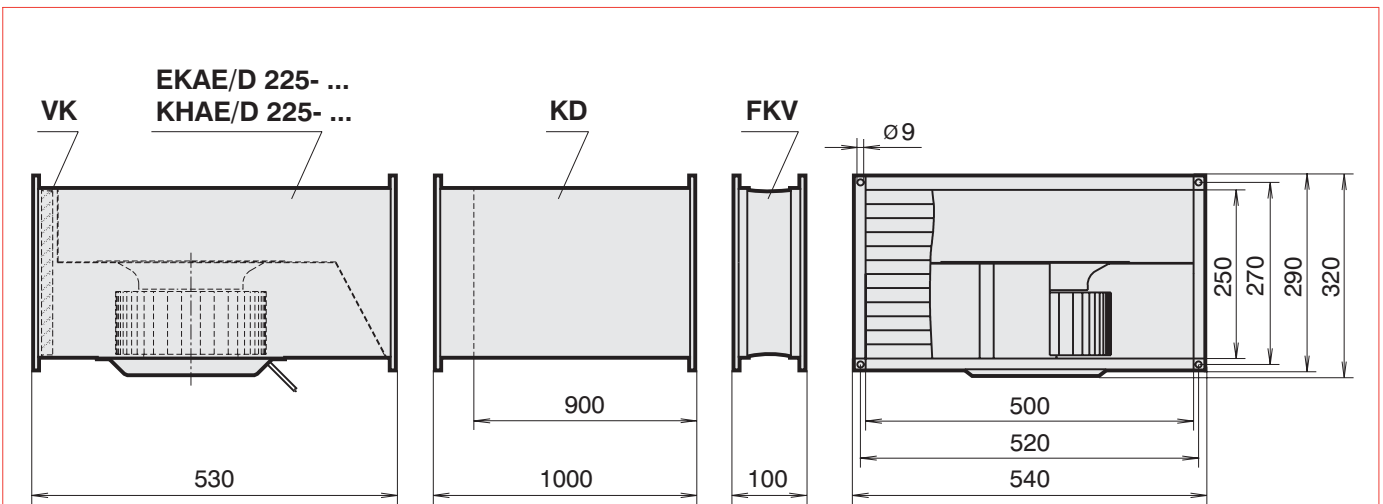
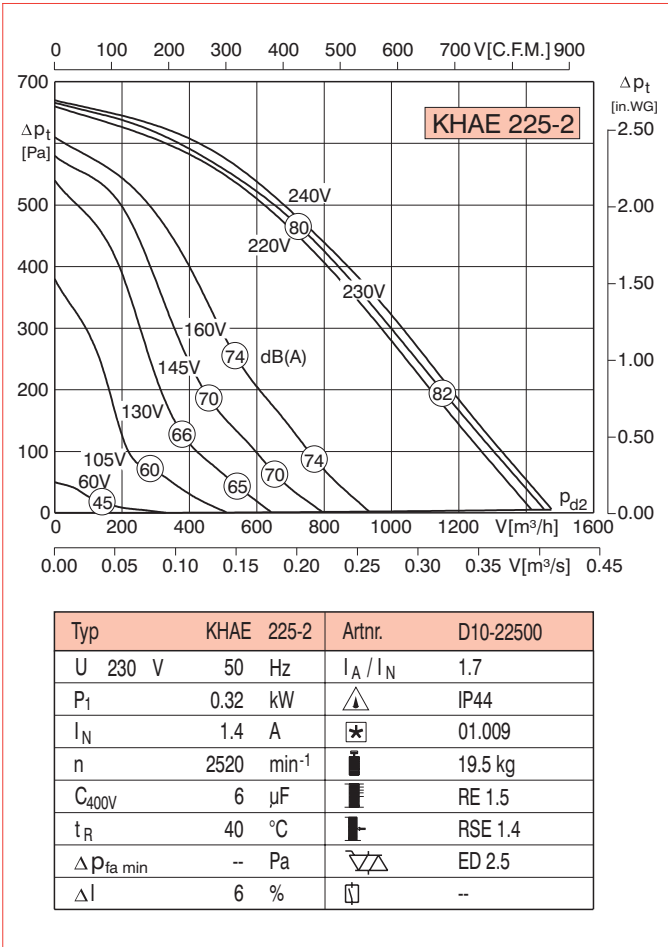

**Schalldämpferdaten KD 50/25**

Luftmenge [m <sup>3</sup> /h]	Druckverlust [Pa]	Einfügedämmmaß De [dB]						
		125 Hz	250 Hz	500 Hz	1000 Hz	2000 Hz	4000 Hz	8000 Hz
600	8	6	12	17	26	27	16	16
800	12							
1000	19							
1200	26							
1400	34							

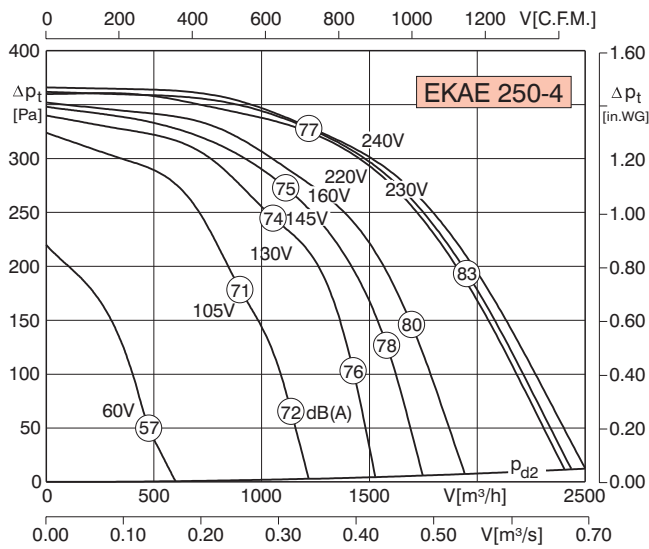
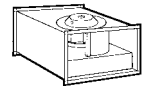

Typ	EKAЕ 250-4	Artnr.	D00-25000
U	230 V	50 Hz	I <sub>A</sub> / I <sub>N</sub> 2.0
P <sub>1</sub>	0.81 kW	△	IP44
I <sub>N</sub>	3.85 A	⊗	01.024
n	1240 min <sup>-1</sup>	■	25.5 kg
C <sub>400V</sub>	16 μF	■	RE/RTE 5.0
t <sub>R</sub>	60 °C	■	RSE 5.5
Δp <sub>fa min</sub>	-- Pa	▽	--
ΔI	-- %	□	MSE 1

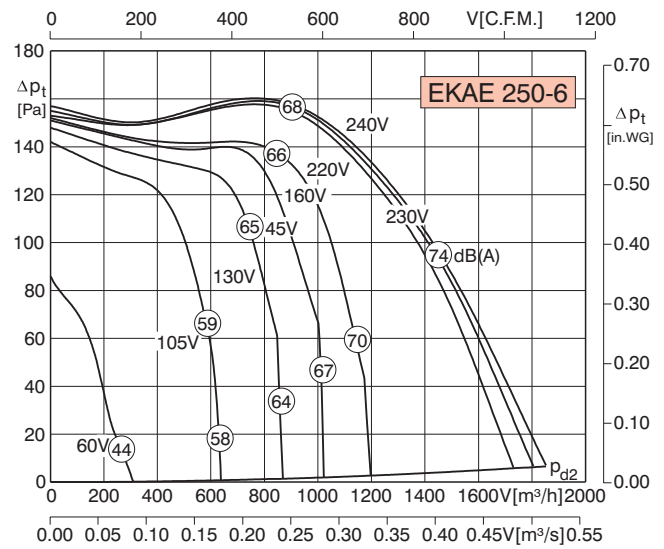

Typ	EKAЕ 250-6	Artnr.	D00-25003
U	230 V	50 Hz	I <sub>A</sub> / I <sub>N</sub> 1.6
P <sub>1</sub>	0.32 kW	△	IP44
I <sub>N</sub>	1.4 A	⊗	01.024
n	820 min <sup>-1</sup>	■	24 kg
C <sub>400V</sub>	5 μF	■	RE/RTE 1.5
t <sub>R</sub>	60 °C	■	RSE 2.5
Δp <sub>fa min</sub>	-- Pa	▽	ED 2.5
ΔI	-- %	□	MSE 1

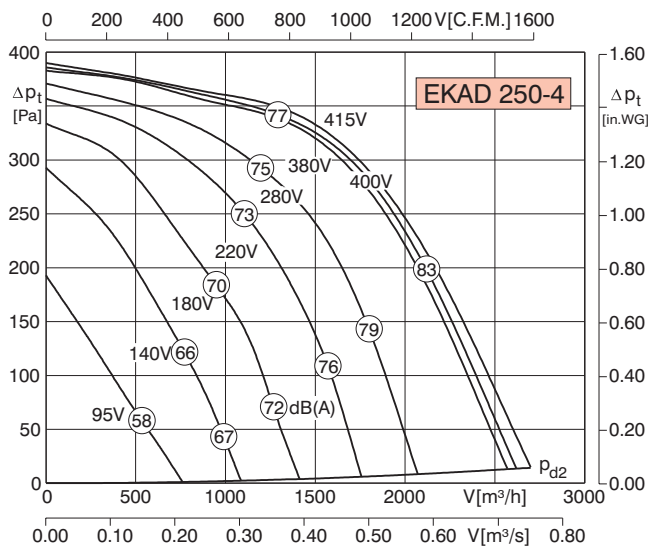

Typ	EKAD 250-4	Artnr.	D00-25050
U	400 V	50 Hz	I <sub>A</sub> / I <sub>N</sub> 2.2
P <sub>1</sub>	0.83 kW	△	IP44
I <sub>N</sub>	1.55 A	⊗	01.006
n	1210 min <sup>-1</sup>	■	23.5 kg
C <sub>400V</sub>	-- μF	■	RTD 2.5
t <sub>R</sub>	40 °C	■	--
Δp <sub>fa min</sub>	-- Pa	▽	GDR8U
ΔI	-- %	□	MSD 1

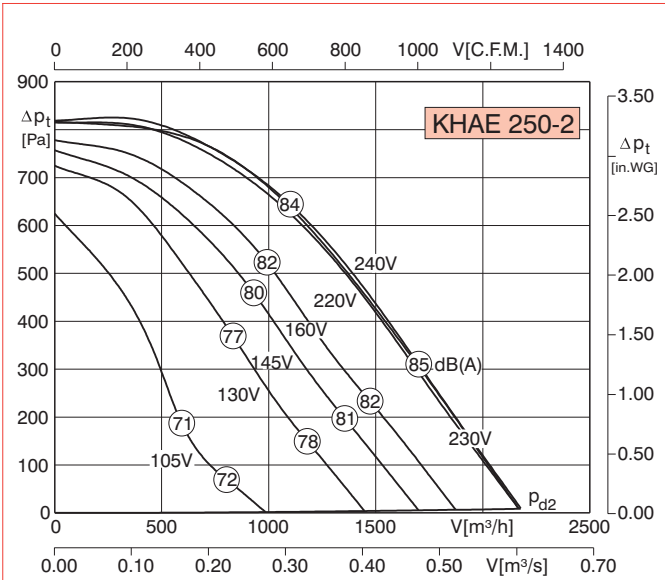

Typ	KHAE 250-2		Artnr.	D10-25000
U	230 V	50 Hz	I <sub>A</sub> / I <sub>N</sub>	2.3
P <sub>I</sub>	0.67 kW		△	IP44
I <sub>N</sub>	3.0 A		⊗	01.024
n	2660 min <sup>-1</sup>		■	24 kg
C <sub>400V</sub>	14 μF		■	RE/RTE 5.0
t <sub>R</sub>	40 °C		■	RSE 3.7
ΔP <sub>fa min</sub>	-- Pa		▽	--
ΔI	14 %		□	MSE 1

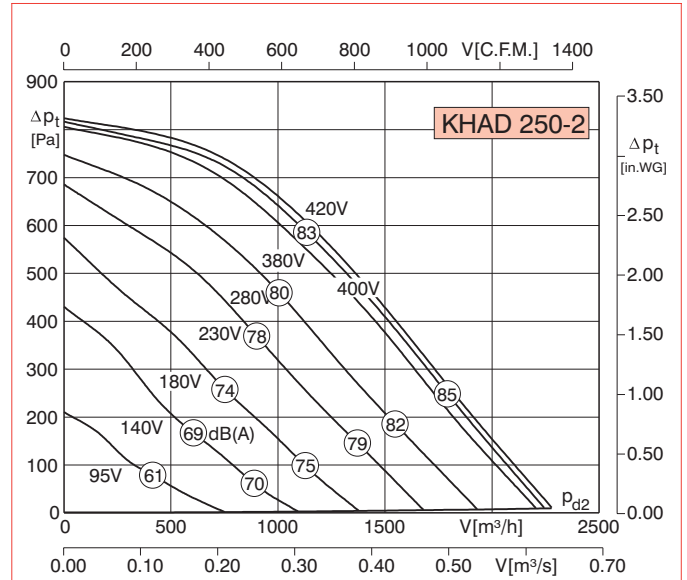

Typ	KHAD 250-2		Artnr.	D10-25050
U	400 V	50 Hz	I <sub>A</sub> / I <sub>N</sub>	2.95
P <sub>I</sub>	0.56 kW		△	IP44
I <sub>N</sub>	0.93 A		⊗	01.006
n	2500 min <sup>-1</sup>		■	24 kg
C <sub>400V</sub>	-- μF		■	RTD 1.2
t <sub>R</sub>	45 °C		■	--
ΔP <sub>fa min</sub>	-- Pa		▽	GDR8U
ΔI	-- %		□	MSD 1

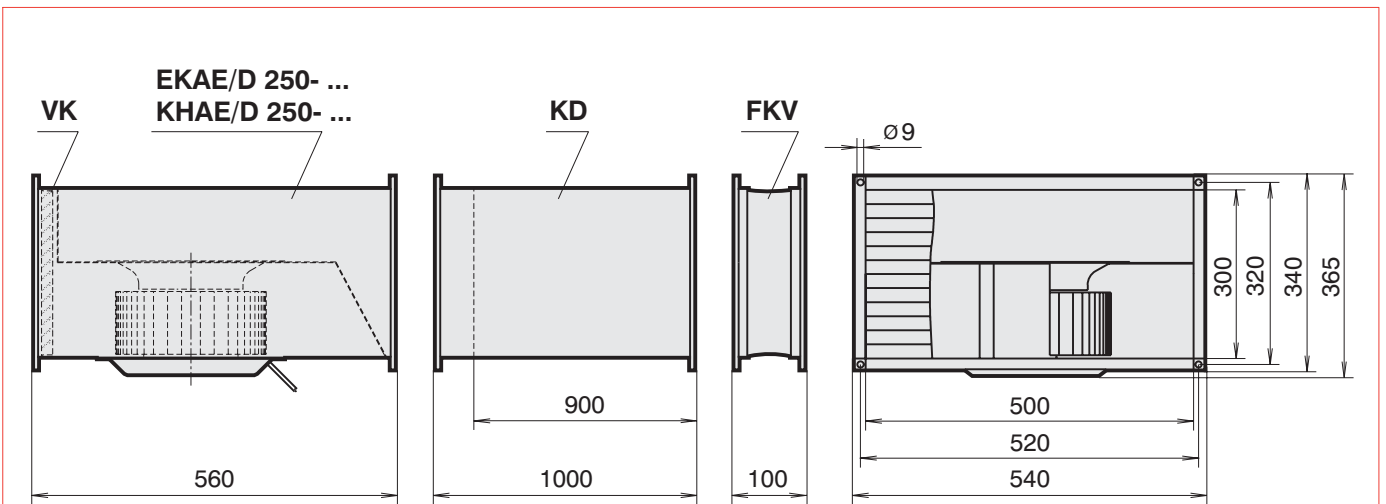

**Schalldämpferdaten KD 50/30**

Luftmenge [m <sup>3</sup> /h]	Druckverlust [Pa]	Einfügedämmung De [dB]						
		125 Hz	250 Hz	500 Hz	1000 Hz	2000 Hz	4000 Hz	8000 Hz
500	6	6	12	17	26	27	16	16
1000	19							
1500	34							
2000	51							
2500	65							



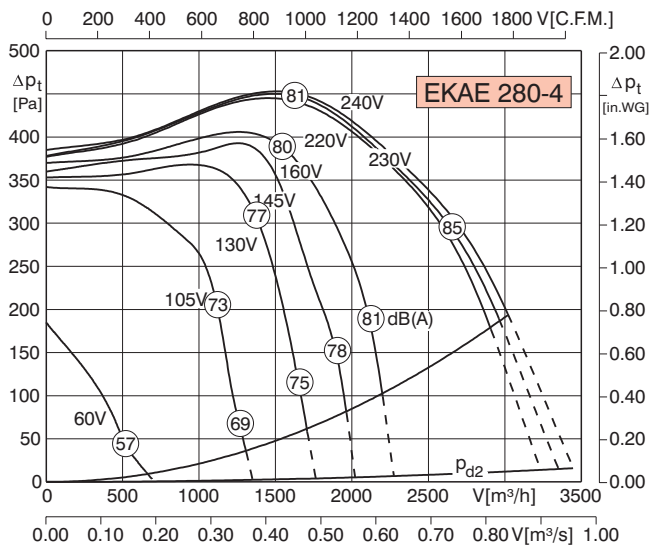
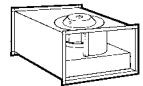

Typ	EKAЕ 280-4	Artnr.	D00-28000
U	230 V	50 Hz	$I_A / I_N$ 1.9
$P_1$	1.25 kW	$\triangle$	IP44
$I_N$	5.65 A	$\boxtimes$	01.024
n	1240 $min^{-1}$	$\blacksquare$	28 kg
$C_{400V}$	25 $\mu F$	$\blacksquare$	RE 6.0/RTE 7.5
$t_R$	40 $^{\circ}C$	$\blacksquare$	--
$\Delta p_{fa \text{ min}}$	175 Pa	$\nabla$	--
$\Delta I$	-- %	$\square$	MSE 1

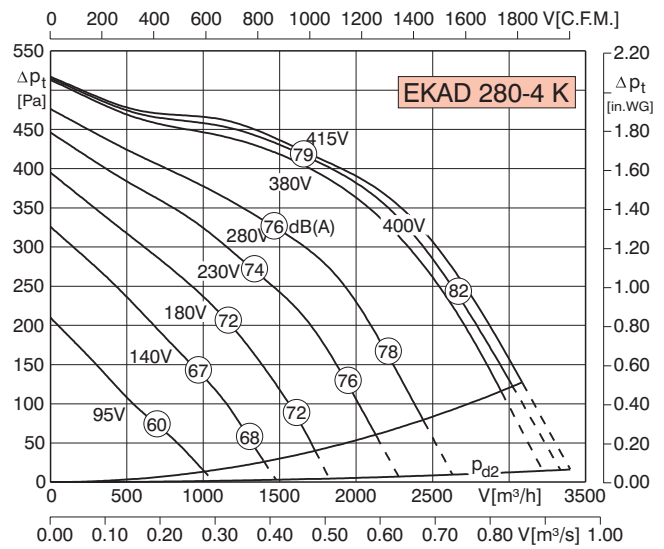

Typ	EKAD 280-4K	Artnr.	D00-28050
U	400 V	50 Hz	$I_A / I_N$ 2.1
$P_1$	1.08 kW	$\triangle$	IP44
$I_N$	2.0 A	$\boxtimes$	01.006
n	1100 $min^{-1}$	$\blacksquare$	28 kg
$C_{400V}$	-- $\mu F$	$\blacksquare$	RTD 2.5
$t_R$	40 $^{\circ}C$	$\blacksquare$	--
$\Delta p_{fa \text{ min}}$	110 Pa	$\nabla$	GDR8U
$\Delta I$	-- %	$\square$	MSD 1

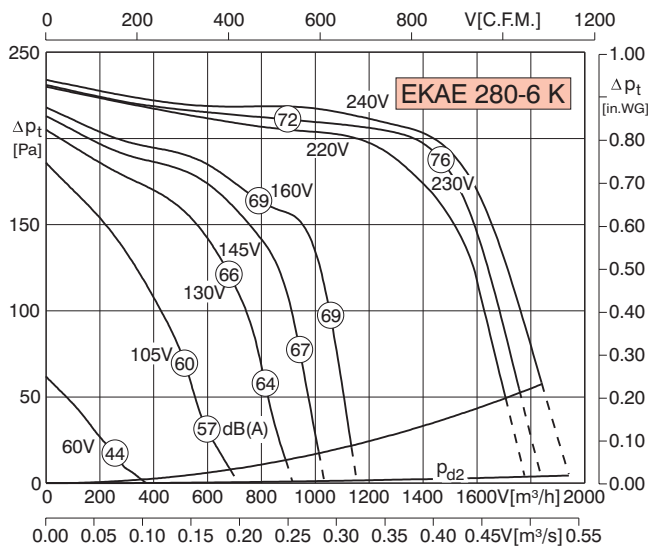

Typ	EKAЕ 280-6K	Artnr.	D00-28003
U	230 V	50 Hz	$I_A / I_N$ 1.3
$P_1$	0.38 kW	$\triangle$	IP44
$I_N$	1.7 A	$\boxtimes$	01.024
n	660 $min^{-1}$	$\blacksquare$	27.5 kg
$C_{400V}$	6 $\mu F$	$\blacksquare$	RE/RTE 3.2
$t_R$	40 $^{\circ}C$	$\blacksquare$	RSE 2.5
$\Delta p_{fa \text{ min}}$	50 Pa	$\nabla$	ED 2.5
$\Delta I$	-- %	$\square$	MSE 1

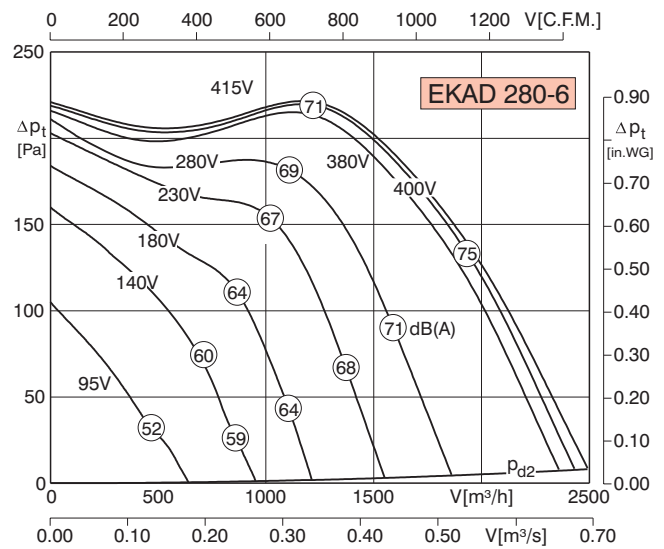

Typ	EKAD 280-6	Artnr.	D00-28053
U	400 V	50 Hz	$I_A / I_N$ 1.75
$P_1$	0.55 kW	$\triangle$	IP44
$I_N$	0.9 A	$\boxtimes$	01.006
n	710 $min^{-1}$	$\blacksquare$	28 kg
$C_{400V}$	-- $\mu F$	$\blacksquare$	RTD 1.2
$t_R$	40 $^{\circ}C$	$\blacksquare$	--
$\Delta p_{fa \text{ min}}$	-- Pa	$\nabla$	GDR8U
$\Delta I$	-- %	$\square$	MSD 1

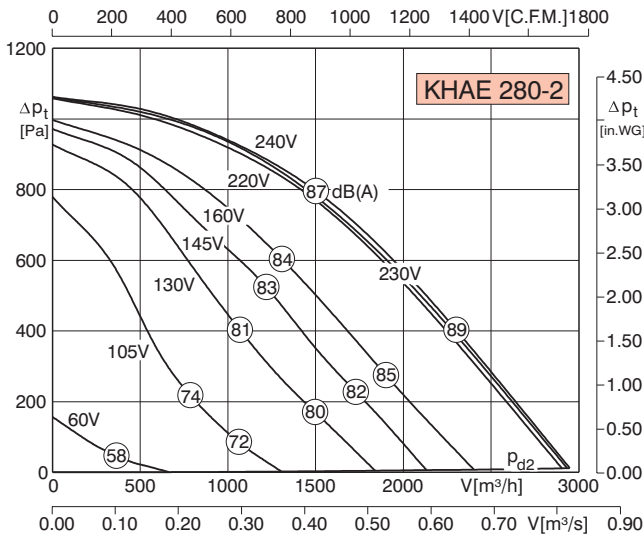

Typ	KHAE 280-2		Artnr.	D10-28000	
U	230 V	50 Hz	$I_A / I_N$	2.3	
$P_1$	1.05 kW		$\triangle$	IP44	
$I_N$	4.65 A		$\boxtimes$	01.024	
n	2620 min <sup>-1</sup>		$\blacksquare$	35 kg	
$C_{400V}$	20 $\mu$ F		$\blacksquare$	RE 6.0/RTE 7.5	
$t_R$	40 °C		$\blacksquare$	RSE 5.5	
$\Delta p_{fa \text{ min}}$	-- Pa		$\nabla$	--	
$\Delta I$	15 %		$\square$	MSE 1	

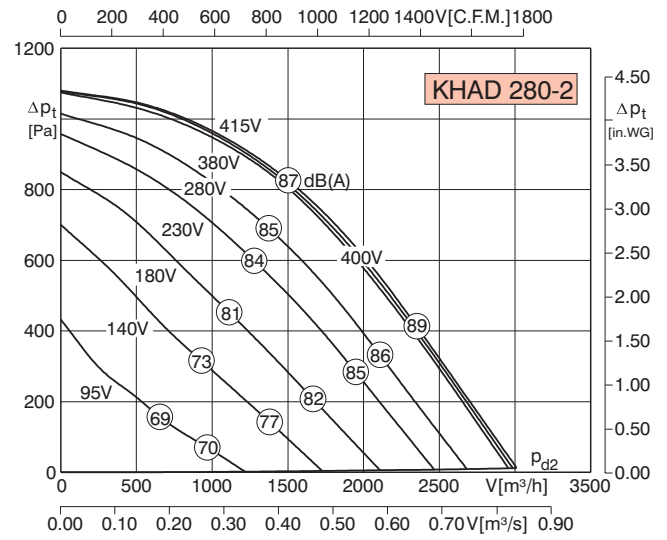

Typ	KHAD 280-2		Artnr.	D10-28050	
U	400 V	50 Hz	$I_A / I_N$	3.7	
$P_1$	1.0 kW		$\triangle$	IP44	
$I_N$	1.9 A		$\boxtimes$	01.006	
n	2660 min <sup>-1</sup>		$\blacksquare$	35 kg	
$C_{400V}$	-- $\mu$ F		$\blacksquare$	RTD 2.5	
$t_R$	60 °C		$\blacksquare$	--	
$\Delta p_{fa \text{ min}}$	-- Pa		$\nabla$	GDR8U	
$\Delta I$	-- %		$\square$	MSD 1	

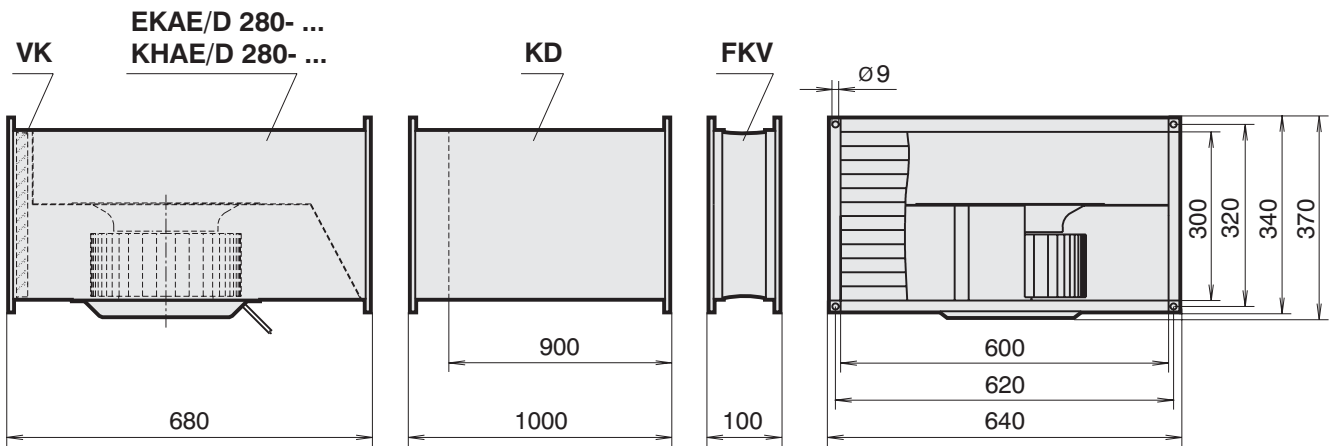

Schalldämpferdaten KD 60/30

Luftmenge [m³/h]	Druckverlust [Pa]	Einfügedämmmaß De [dB]						
		125 Hz	250 Hz	500 Hz	1000 Hz	2000 Hz	4000 Hz	8000 Hz
1000	8	8	10	24	32	33	18	18
1500	18							
2000	28							
2500	42							
3000	58							

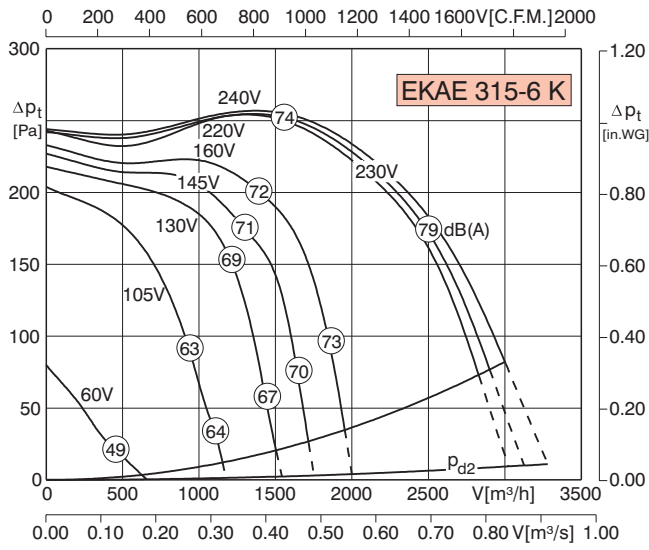
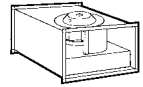

Typ	EKAE 315-6K	Artnr.	D00-31500
U	230 V	50 Hz	$I_A / I_N$ 1.5
$P_1$	0.72 kW	$\triangle$	IP44
$I_N$	3.3 A	$\boxtimes$	01.024
n	730 min <sup>-1</sup>	$\blacksquare$	34 kg
$C_{400V}$	12 $\mu$ F	$\blacksquare$	RE/RTE 5.0
$t_R$	40 °C	$\blacksquare$	RSE 3.7
$\Delta p_{fa \text{ min}}$	65 Pa	$\nabla$	--
$\Delta I$	-- %	$\square$	MSE 1

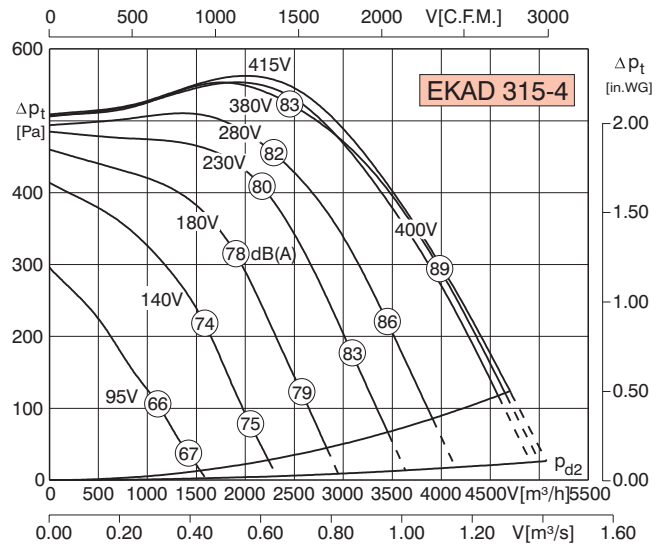

Typ	EKAD 315-4	Artnr.	D00-31550
U	400 V	50 Hz	$I_A / I_N$ 2.9
$P_1$	2.38 kW	$\triangle$	IP44
$I_N$	4.4 A	$\boxtimes$	01.006
n	1300 min <sup>-1</sup>	$\blacksquare$	48 kg
$C_{400V}$	-- $\mu$ F	$\blacksquare$	RTD 5.0
$t_R$	40 °C	$\blacksquare$	--
$\Delta p_{fa \text{ min}}$	100 Pa	$\nabla$	GDR8U
$\Delta I$	-- %	$\square$	MSD 1

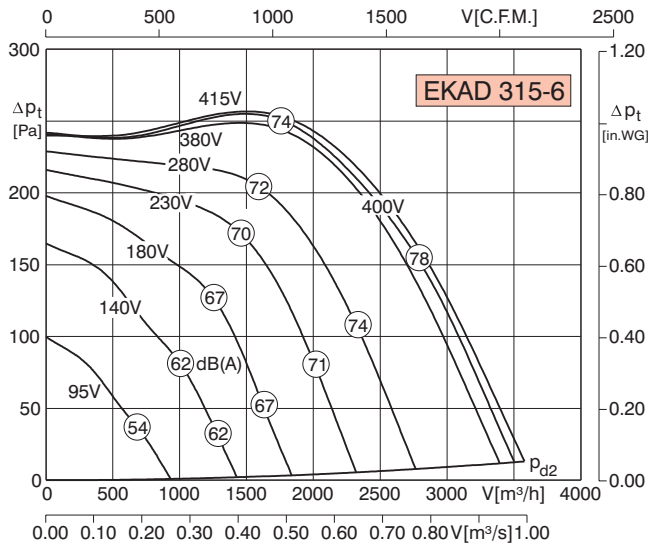

Typ	EKAD 315-6	Artnr.	D00-31553
U	400 V	50 Hz	$I_A / I_N$ 2.1
$P_1$	0.82 kW	$\triangle$	IP44
$I_N$	1.5 A	$\boxtimes$	01.006
n	740 min <sup>-1</sup>	$\blacksquare$	36 kg
$C_{400V}$	-- $\mu$ F	$\blacksquare$	RTD 2.5
$t_R$	45 °C	$\blacksquare$	--
$\Delta p_{fa \text{ min}}$	-- Pa	$\nabla$	GDR8U
$\Delta I$	-- %	$\square$	MSD 1

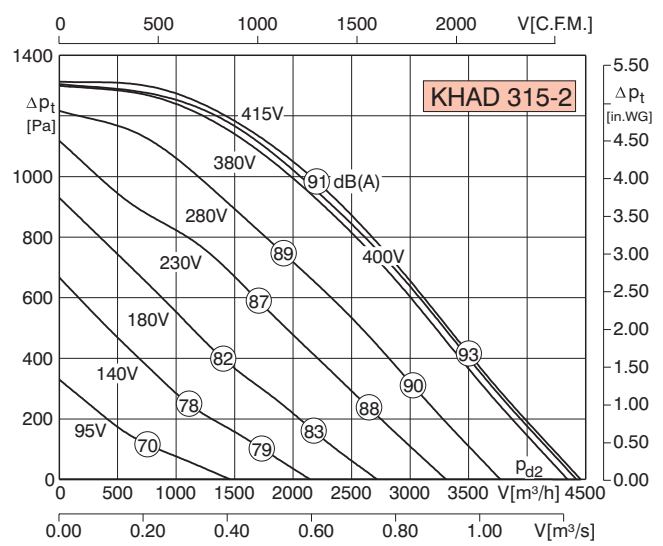

Typ	KHAD 315-2	Artnr.	D10-31550
U	400 V	50 Hz	$I_A / I_N$ 3.1
$P_1$	1.9 kW	$\triangle$	IP44
$I_N$	3.4 A	$\boxtimes$	01.006
n	2600 min <sup>-1</sup>	$\blacksquare$	37 kg
$C_{400V}$	-- $\mu$ F	$\blacksquare$	RTD 3.8
$t_R$	40 °C	$\blacksquare$	--
$\Delta p_{fa \text{ min}}$	-- Pa	$\nabla$	GDR8U
$\Delta I$	-- %	$\square$	MSD 1

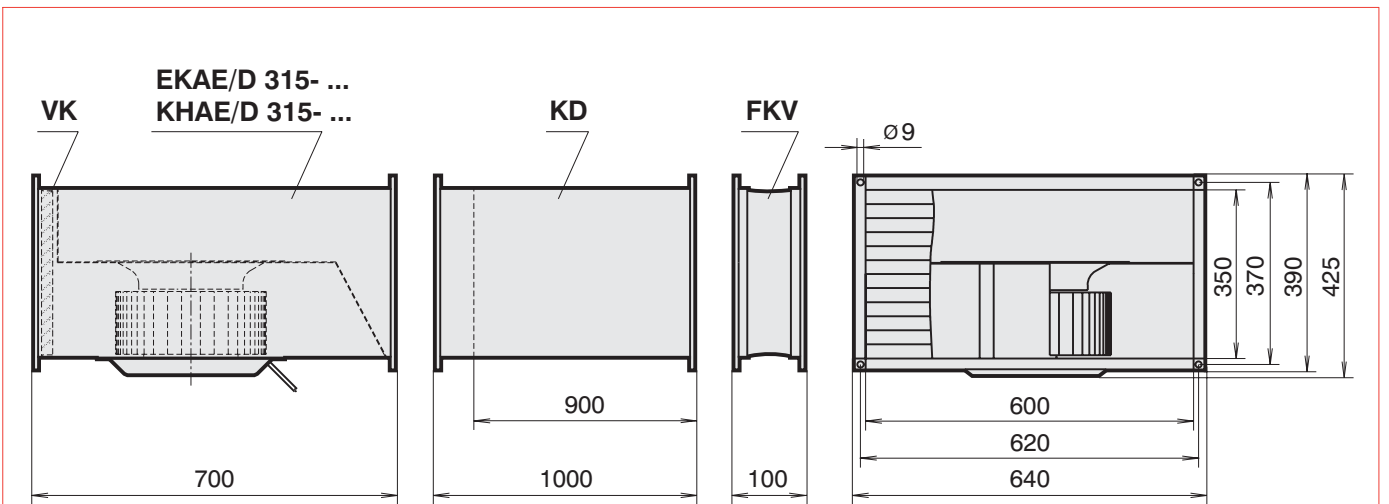
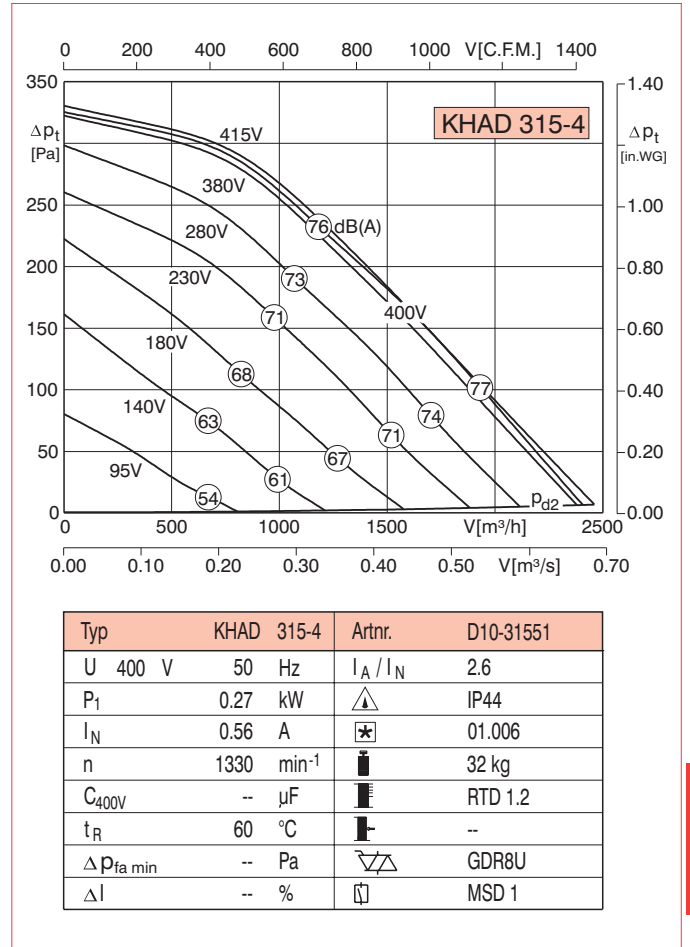
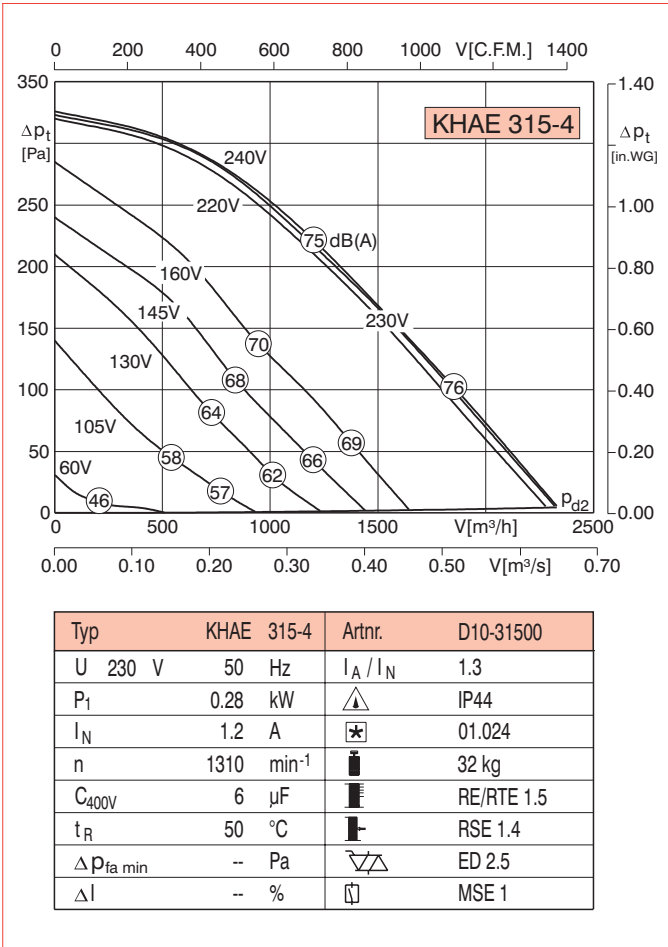

Schalldämpferdaten KD 60/35

Luftmenge [m <sup>3</sup> /h]	Druckverlust [Pa]	Einfriededmmay De [dB]						
		125 Hz	250 Hz	500 Hz	1000 Hz	2000 Hz	4000 Hz	8000 Hz
1000	8	8	10	24	32	33	18	18
2000	28							
3000	58							
4000	69							

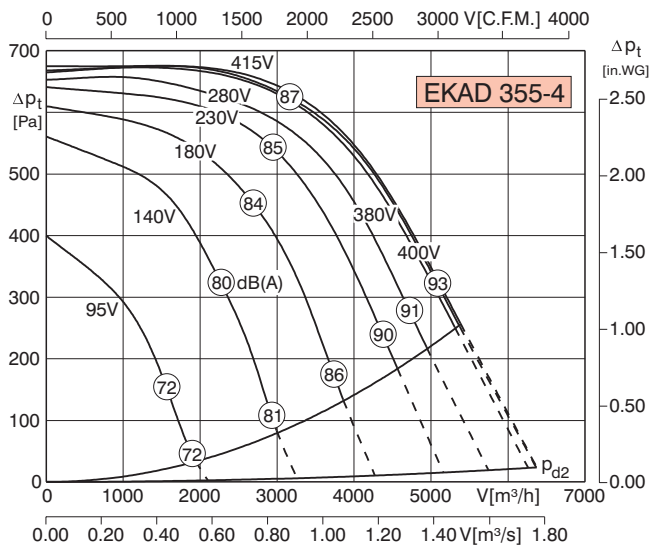
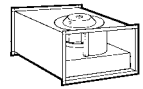

Typ	EKAD 355-4	Artnr.	D00-35550
U	400 V	50 Hz	$I_A / I_N$ 5.2
P <sub>1</sub>	3.2 kW	$\triangle$	IP44
I <sub>N</sub>	5.8 A	$\boxtimes$	01.006
n	1405 min <sup>-1</sup>	$\blacksquare$	58 kg
C <sub>400V</sub>	-- $\mu$ F	$\blacksquare$	RTD 7.0
t <sub>R</sub>	40 °C	$\blacksquare$	--
$\Delta p_{fa \text{ min}}$	240 Pa	$\nabla \nabla$	GDR8U
$\Delta I$	12 %	$\square$	MSD 1 (14KW)

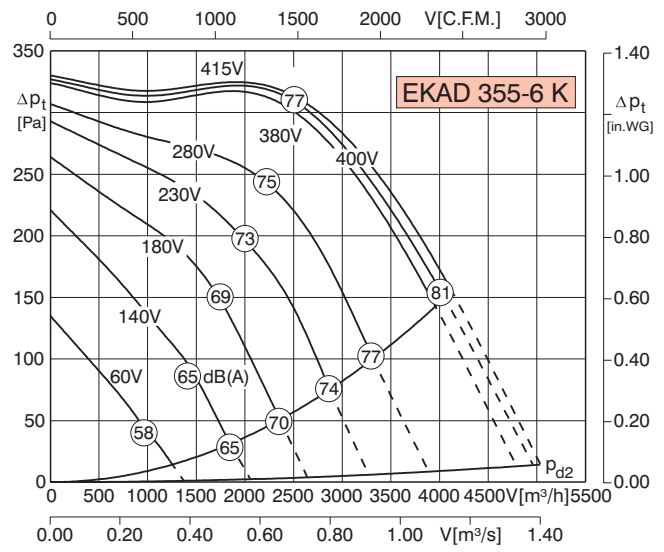

Typ	EKAD 355-6K	Artnr.	D00-35553
U	400 V	50 Hz	$I_A / I_N$ 2.4
P <sub>1</sub>	1.15 kW	$\triangle$	IP44
I <sub>N</sub>	2.2 A	$\boxtimes$	01.006
n	810 min <sup>-1</sup>	$\blacksquare$	50 kg
C <sub>400V</sub>	-- $\mu$ F	$\blacksquare$	RTD 2.5
t <sub>R</sub>	40 °C	$\blacksquare$	--
$\Delta p_{fa \text{ min}}$	140 Pa	$\nabla \nabla$	GDR8U
$\Delta I$	-- %	$\square$	MSD 1

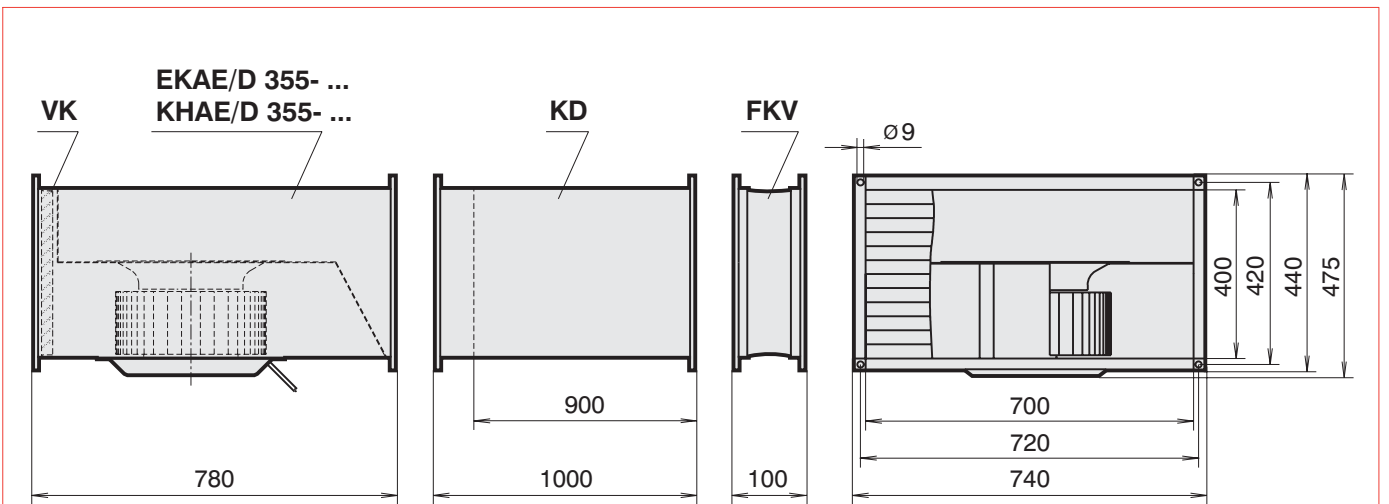
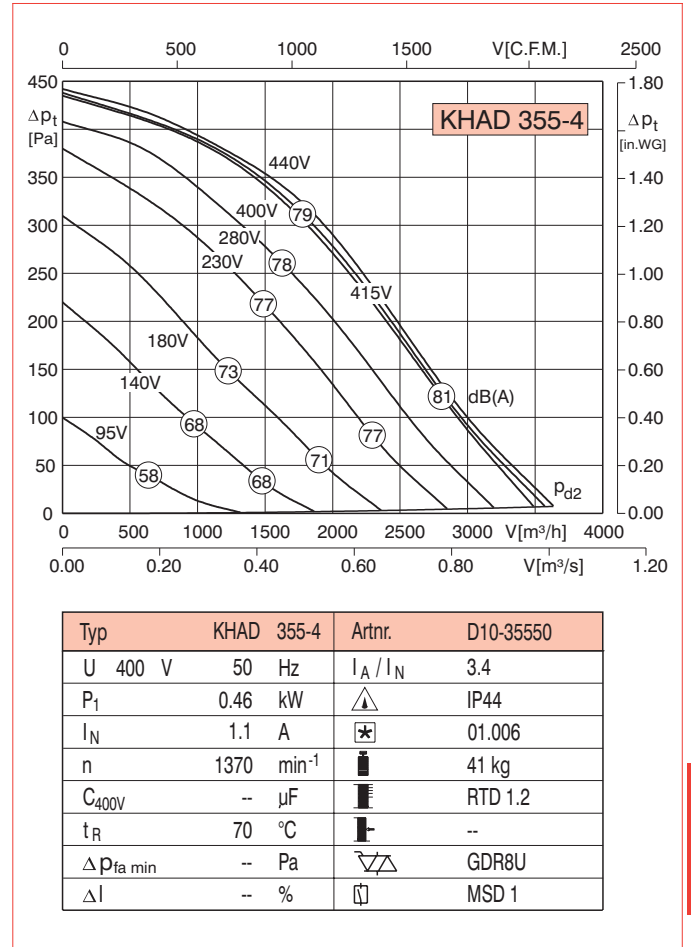
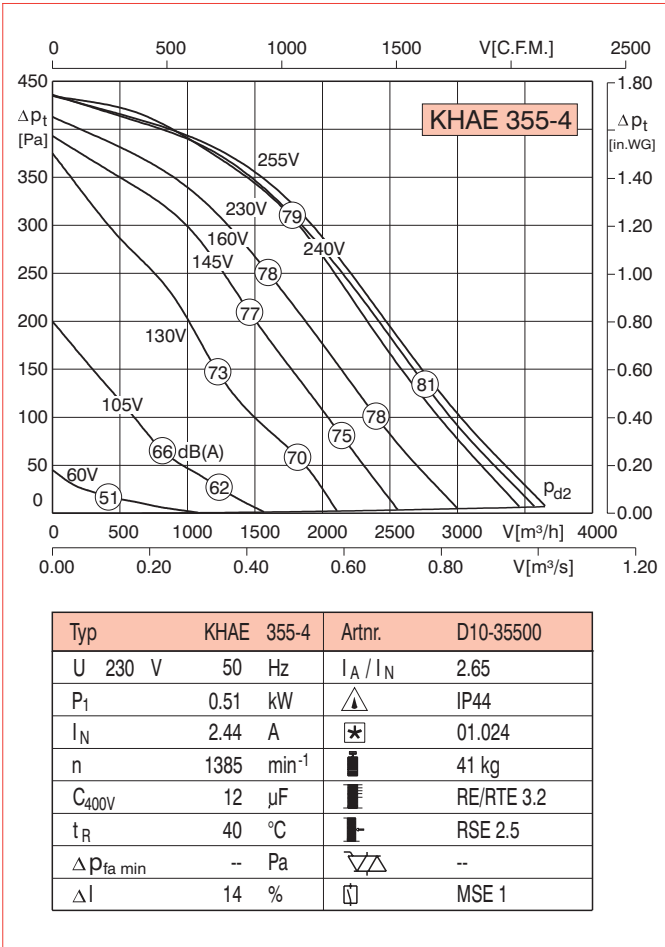

**Schalldämpferdaten KD 70/40**

Luftmenge [m <sup>3</sup> /h]	Druckverlust [Pa]	Einfügedämmmaß De [dB]						
		125 Hz	250 Hz	500 Hz	1000 Hz	2000 Hz	4000 Hz	8000 Hz
1000	3	5	8	17	23	26	17	17
2000	10							
3000	19							
4000	32							
5000	49							

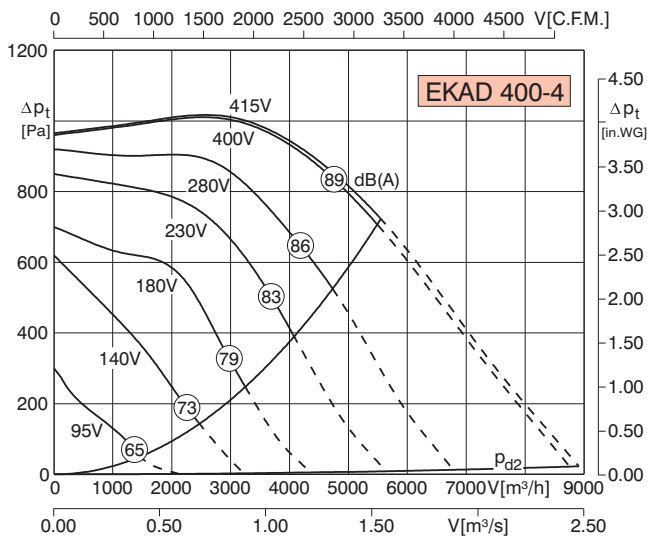
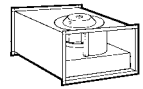

Typ	EKAD 400-4	Artnr.	D00-40050
U	400 V	50 Hz	$I_A / I_N$ 3.8
$P_1$	4.1 kW	$\triangle$	IP44
$I_N$	7.1 A	$\star$	01.006
n	1340 min <sup>-1</sup>	$\blacksquare$	86 kg
$C_{400V}$	-- $\mu$ F	$\blacksquare$	RTD 10.0
$t_R$	40 °C	$\blacksquare$	--
$\Delta p_{fa \text{ min}}$	700 Pa	$\nabla$	elektronisch nicht steuerbar
$\Delta I$	16 %	$\square$	MSD 1 (14KW)

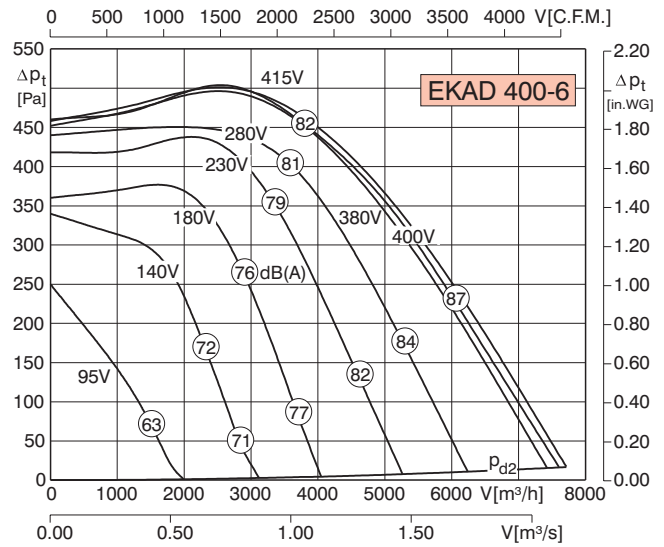

Typ	EKAD 400-6	Artnr.	D00-40051
U	400 V	50 Hz	$I_A / I_N$ 3.0
$P_1$	3.0 kW	$\triangle$	IP44
$I_N$	5.6 A	$\star$	01.006
n	860 min <sup>-1</sup>	$\blacksquare$	82 kg
$C_{400V}$	-- $\mu$ F	$\blacksquare$	RTD 7.0
$t_R$	45 °C	$\blacksquare$	--
$\Delta p_{fa \text{ min}}$	-- Pa	$\nabla$	GDR8U
$\Delta I$	5 %	$\square$	MSD 1

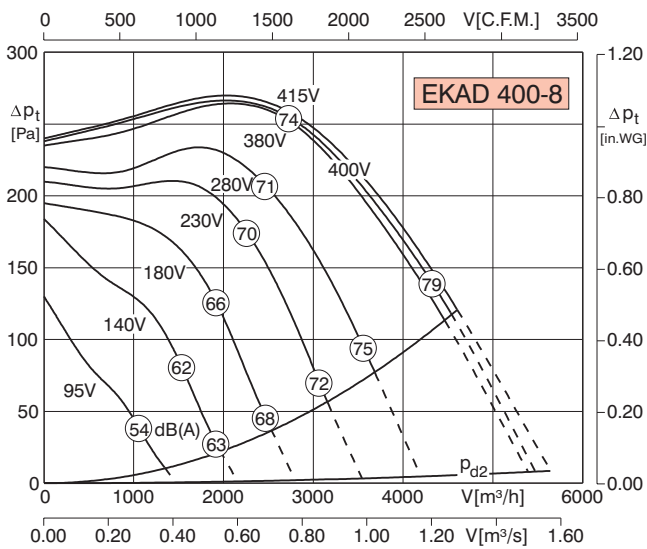

Typ	EKAD 400-8	Artnr.	D00-40052
U	400 V	50 Hz	$I_A / I_N$ 2.5
$P_1$	1.1 kW	$\triangle$	IP44
$I_N$	2.5 A	$\star$	01.011
n	635 min <sup>-1</sup>	$\blacksquare$	70 kg
$C_{400V}$	-- $\mu$ F	$\blacksquare$	RTD 2.5
$t_R$	40 °C	$\blacksquare$	--
$\Delta p_{fa \text{ min}}$	80 Pa	$\nabla$	GDR8U
$\Delta I$	-- %	$\square$	MSD 1

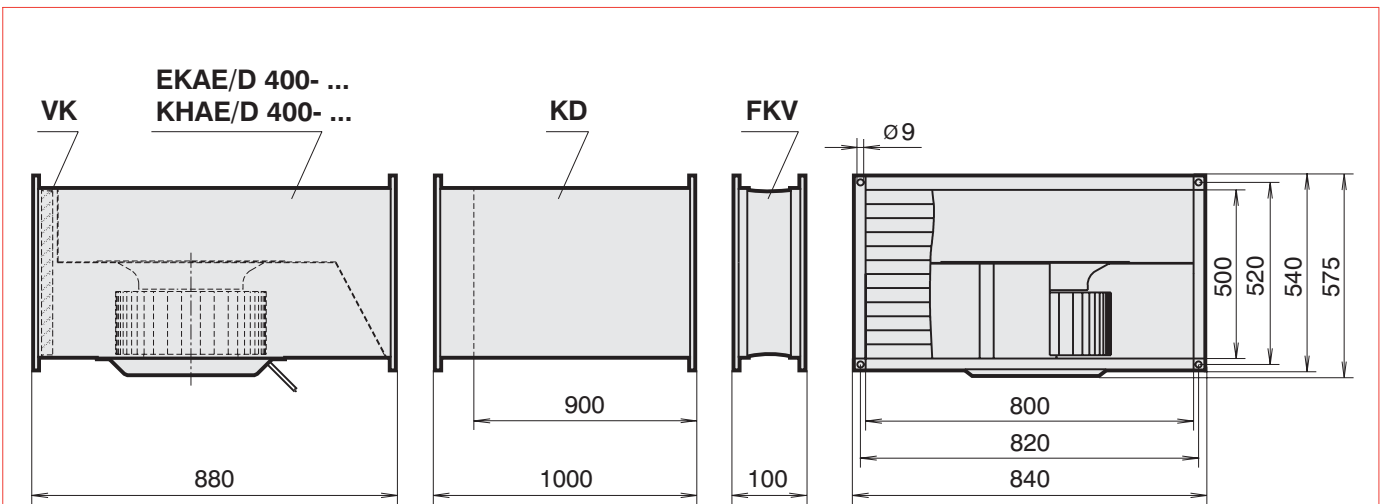
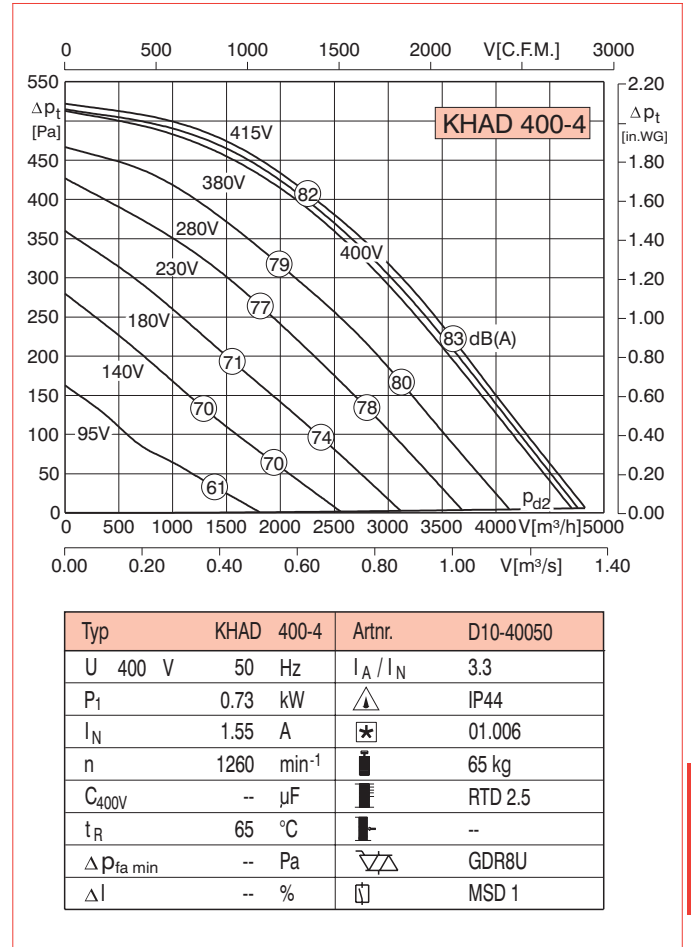
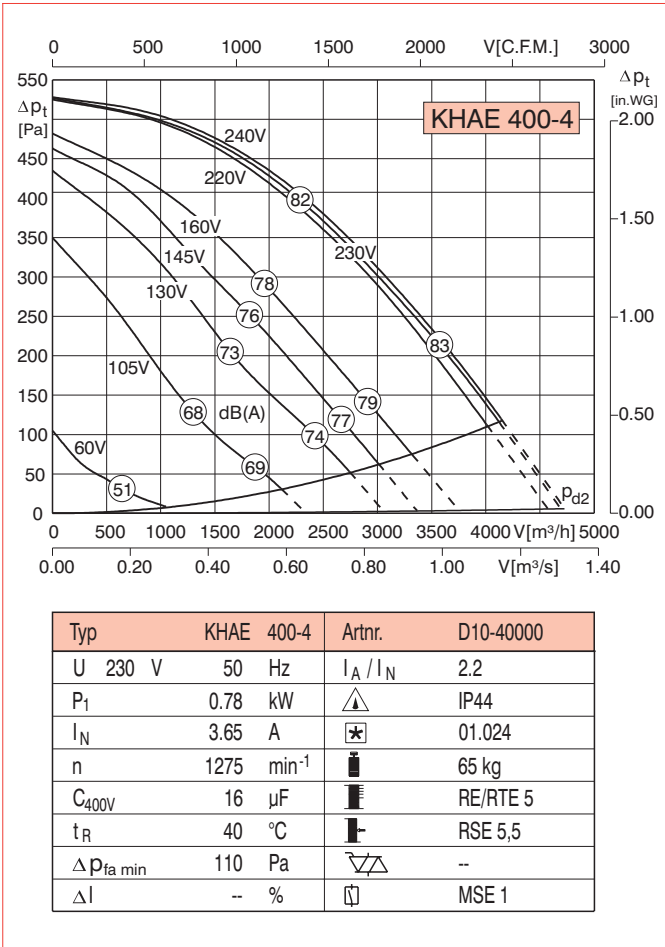

**Schalldämpferdaten KD 80/50**

Luftmenge [m <sup>3</sup> /h]	Druckverlust [Pa]	Einfügedämmmaß De [dB]						
		125 Hz	250 Hz	500 Hz	1000 Hz	2000 Hz	4000 Hz	8000 Hz
1000	1	5	8	19	27	27	15	15
2000	4							
4000	13							
6000	27							
8000	46							



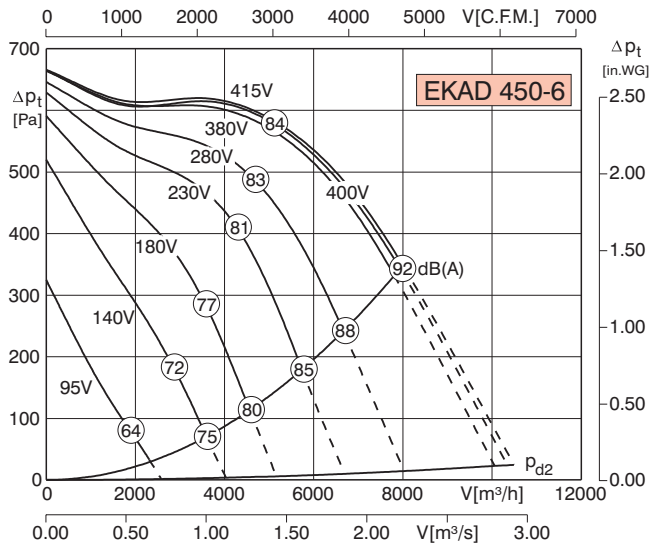
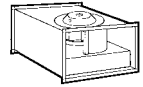

Typ	EKAD 450-6	Artnr.	D00-45050
U	400 V	50 Hz	$I_A / I_N$ 3.0
$P_1$	3.5 kW	$\triangle$	IP44
$I_N$	6.5 A	$\boxtimes$	01.006
n	880 $min^{-1}$	$\blacksquare$	97 kg
$C_{400V}$	-- $\mu F$	$\blacksquare$	RTD 7.0
$t_R$	40 $^{\circ}C$	$\blacksquare$	--
$\Delta p_{fa min}$	330 Pa	$\nabla \nabla$	GDR8U
$\Delta I$	10 %	$\square$	MSD 1 (14KW)

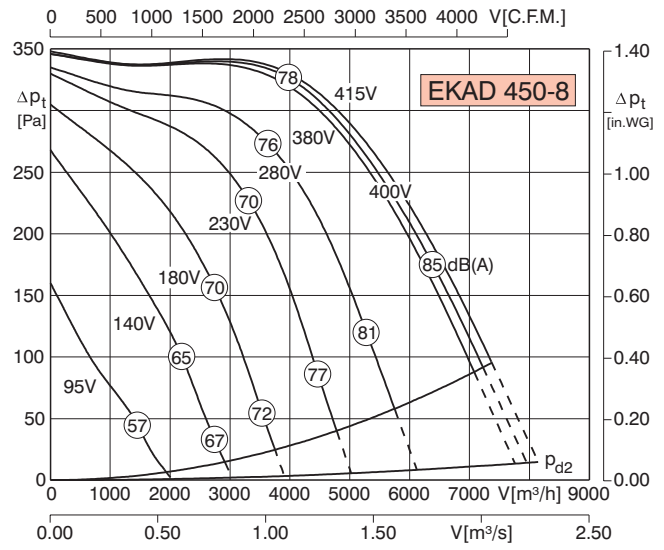

Typ	EKAD 450-8	Artnr.	D00-45051
U	400 V	50 Hz	$I_A / I_N$ 2.3
$P_1$	2.1 kW	$\triangle$	IP44
$I_N$	4.3 A	$\boxtimes$	01.006
n	620 $min^{-1}$	$\blacksquare$	85 kg
$C_{400V}$	-- $\mu F$	$\blacksquare$	RTD 5.0
$t_R$	40 $^{\circ}C$	$\blacksquare$	--
$\Delta p_{fa min}$	80 Pa	$\nabla \nabla$	GDR8U
$\Delta I$	-- %	$\square$	MSD 1

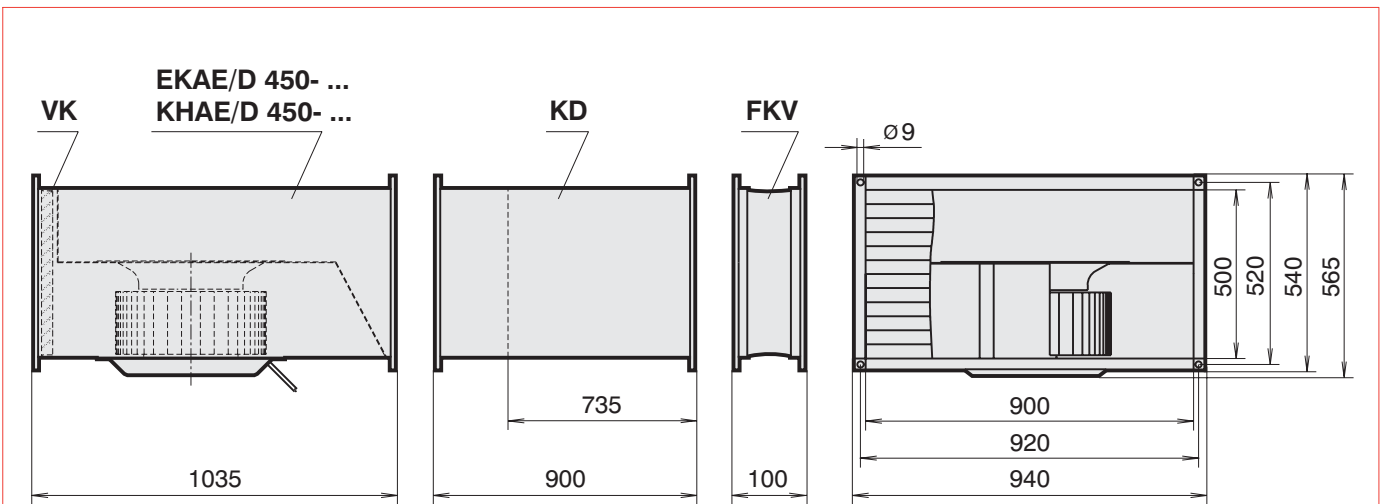
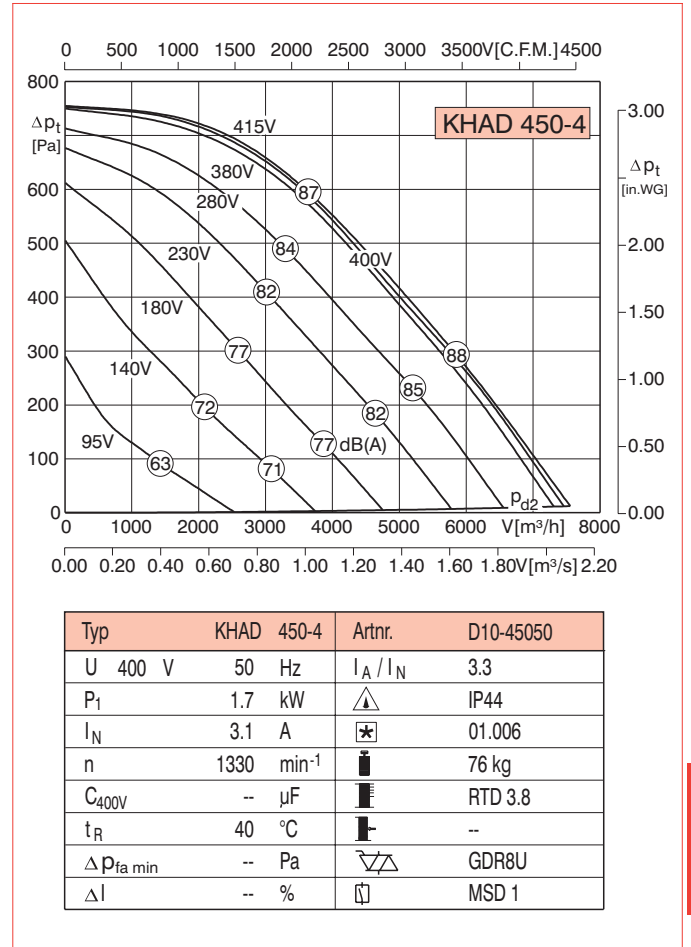
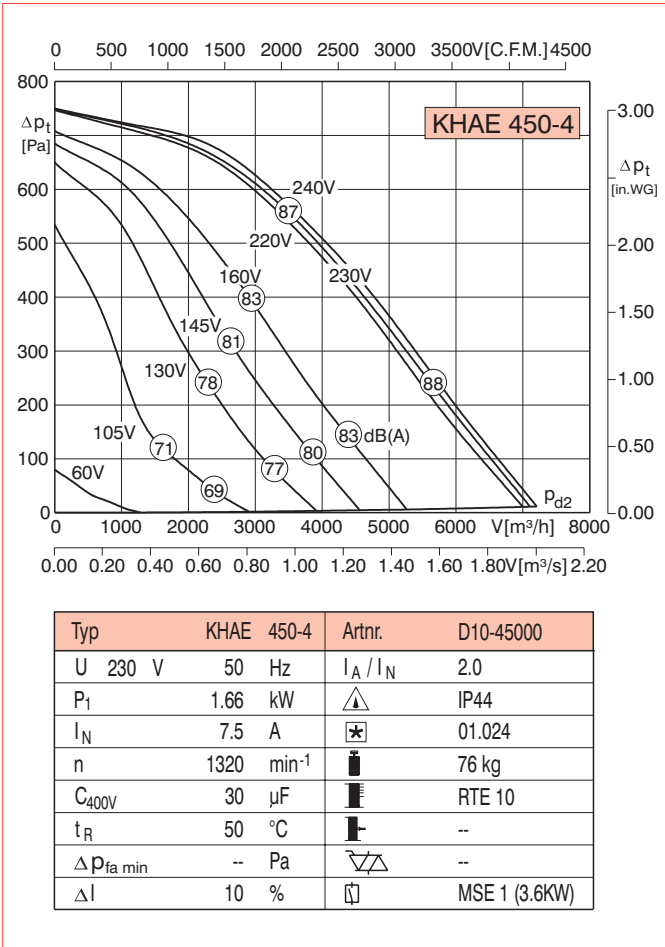

**Schalldämpferdaten KD 90/50**

Luftmenge [m <sup>3</sup> /h]	Druckverlust [Pa]	Einfügedämmmaß De [dB]						
		125 Hz	250 Hz	500 Hz	1000 Hz	2000 Hz	4000 Hz	8000 Hz
4000	4	4	8	11	17	13	12	11
5000	6							
6000	8							
7000	12							
8000	15							